

FOOT MASTER GATD-150-ASF-HUD

EAN 4031582495256

Swivel twin wheel castor, housing made of steel welded, zinc plated, double thrust bearing in the swivel head, grease nipple, tilting function to maintain contact with uneven floor, wheel axle with nut, plate fitting. Wheel centre made of cast iron, Tread: Polyurethane, casted, precision ball bearing.



BETTER MOBILITY. BETTER LIFE.



La foto pot ser diferent de producte original

Dades tècniques

Diàmetre de la roda	150 mm
Ample de la roda	40 mm
Ample de la roda	155 mm
Mesura de platina	145 x 145,0 mm
Distància de forats	120 x 120 mm
Diàmetre de forat	11 mm
Diàmetre de domo	130 mm
Desplaçament	35 mm
Diàm.d. radi giratori	246 mm
Altura total	200 mm
Temperatura	-10 / +90 °C
Pes de la roda	14.68 kg
Radi giratori	123 mm
Capacitat de càrrega	630 kg

Dimensions

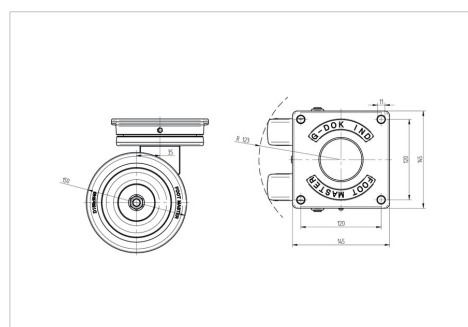

Avantatges en un cop d'ull

Resistència a la rodadura	● ● ● ● ●
Soroll en moviment	● ● ● ● ○
Desgastament	● ● ● ● ○
Protecció contra l'oxidació	● ● ● ● ○