

INTEGRAL TWIN

2940USX150R05-32

EAN 4031582341706

Otočné kolečko, Vidlice vyrobená z lisované oceli, přesné kuličkové ložisko v otočné hlavě, vidlice s plastovými kryty, uchycení s pevným čepem. Střed kola vyroben z polyamidu, běhoun z polyuretanu - vstříkovaný, boční protivláknové kryty, přesné kuličkové ložisko,
Návrh: TÜV Süd certifikovaný produkt Omyvatelná kolečka musí být výrobcem nemocničních lůžek v oblasti uchycení naprosto utěsněna.

TENTE

BETTER MOBILITY. BETTER LIFE.



Obrázky se mohou lišit od od skutečného produktu

Technické údaje

| | |
|-------------------|-----------------|
| Průměr kolečka | 150 mm |
| Šířka kola | 15 mm |
| Šířka kolečka | 70 mm |
| Čep-Ø | 32 mm |
| Délka čepu | 45 mm |
| Vyosení | 45 mm |
| Přesah kolečka | 240 mm |
| Stavební výška | 175 mm |
| Teplota | - 30 / + 80 °C |
| Standard | similar_EN12531 |
| Hmotnost | 1.804 kg |
| Poloměr otáčení | 120 mm |
| Tvrdość běhounu | Shore D 40 |
| Dynamická nosnost | 150 kg |
| Statická nosnost | 450 kg |

Vlastnosti

| | |
|----------------------|-----------|
| Valivý odpor | ● ● ● ● ● |
| Hlučnost pohybu | ● ● ● ○ ○ |
| Opotřebení | ● ● ● ● ○ |
| Ochrana proti korozi | ● ● ● ○ ○ |

Structure & Mounting

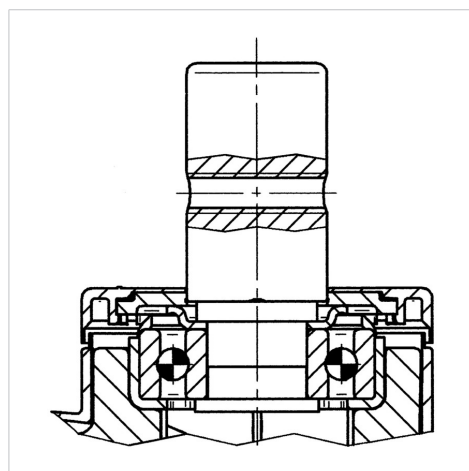

INTEGRAL TWIN

2940USX150R05-32

EAN 4031582341706



BETTER MOBILITY. BETTER LIFE.

Structure & Mounting

