

LINEA

5944UAP150R36-32S30 CC R9002

EAN 4031582382686

Lenkrolle, zentral total- und zentral richtungsfeststellbar, Gehäuse aus Polyamid, Schwenklager mit Präzisionskugellager, Zapfen mit Schalnocken für Profilstangen, kurze Ausführung. Radkörper aus Polyamid, Lauffläche aus Polyurethan, Präzisionskugellager Gehäuse mit integriertem Kabelabweiser aus Polyethylen.



BETTER MOBILITY. BETTER LIFE.



Abbildung kann vom Original abweichen

Technische Daten

Rad-Ø	150 mm
Radbreite	15 mm
Rollenbreite	71 mm
Zapfen-Ø	32 mm
Zapfenlänge	50 mm
Ausladung	47.5 mm
Störkreis-Ø	254 mm
Bauhöhe	155 mm
Temperaturbereich	- 10 / + 40 °C
Norm	similar_EN12531
Eigengewicht	1.11 kg
Störkreisradius	122.5 mm
Tragfähigkeit	150 kg
Tragfähigkeit (statisch)	450 kg

Vorteile im Überblick

Laufverhalten	● ● ● ● ●
Fahrgeräusch	● ● ● ○ ○
Verschleißbeständigkeit	● ● ● ● ○
Korrosionsbeständigkeit	● ● ● ● ○

Abmessungen

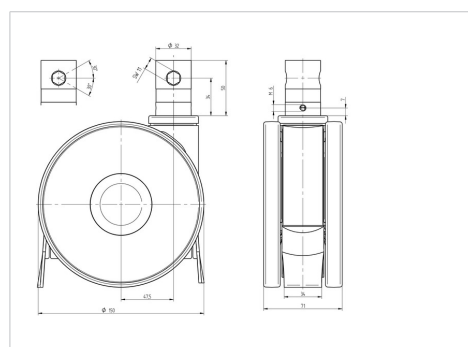

Aufbau & Befestigung

