

INTEGRAL

2070PJP150R05-32

EAN 4031582348408

回転キャスター、ハウジング：プレススチール
 回転部：ダブルボールレース
 ホイール軸：カバー取付用リベット
 カバー：ポリプロピレン、RAL9002（グレーホワイト）
 ， 固形プラグフィッティング、ホイールセンター：ポリプロピレン
 タイヤ：テンテプレーン（可塑性ゴム）、ノンマーキング加工、ス
 レッドガード付、精密ボールベアリング

TENTE

BETTER MOBILITY. BETTER LIFE.



Picture may differ from original product

技術データ

ホイール径	150 mm
ホイール幅	32 mm
ボルト直径	32 mm
ボルト長さ	45 mm
オフセット	45 mm
回転径	240 mm
取付高	188 mm
耐熱温度	- 20 / + 60 摂氏
規格	EN_12530
回転半径	120 mm
タイヤの硬さ	shore A 87
耐荷重	100 kg
静荷重	200 kg

Structure & Mounting

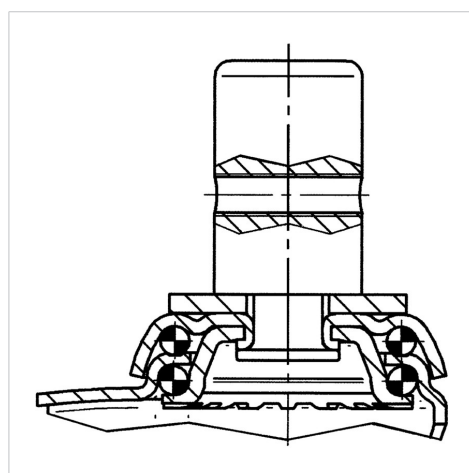

Advantages at a glance

回転抵抗	●	●	●	○	○
動作ノイズ	●	●	●	○	○
摩擦	●	●	●	○	○
さび止め	●	●	●	○	○