

LUMINA

A523Y0I050B10-11x20 DOM45

EAN 4031582341423

加重ブレーキ解除付キャスター，ハウジング：ポリプロピレン，
スナップリング付システム，ホイールセンター：ポリプロピレン、
プレーンベアリング、導電性

TENTE

BETTER MOBILITY. BETTER LIFE.



Picture may differ from original product

技術データ

ホイール径	50 mm
ホイール幅	8 mm
キャスターの幅	55 mm
スナップリング付システム	11 x 20 mm
取付台座直径	45 mm
旋回径	102 mm
取付高	61 mm
耐熱温度	- 10 / + 40 摂氏
規格	EN_12528
重さ	0.093 kg
旋回半径	51 mm
タイヤの硬さ	shore D 65

Structure & Mounting

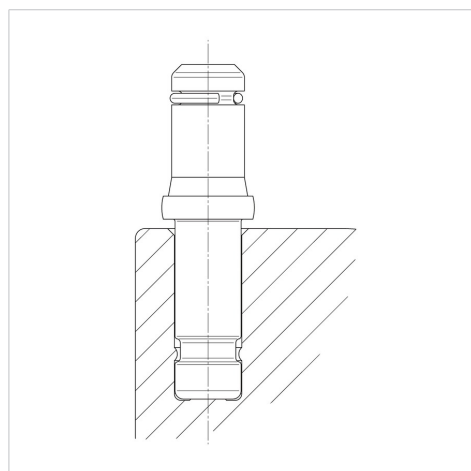

Advantages at a glance

回転抵抗	● ● ● ○ ○
動作ノイズ	● ● ● ○ ○
摩擦	● ● ● ○ ○
さび止め	● ● ● ○ ○