

LINEA

5945UAP050L51-8 7011

EAN 4031582430226

Zestaw obrotowy z hamulcem koła, widelec poliamidowy, precyzyjne łożysko kulkowe w obrotnicy, z otworem zatrzaskowym do mocowań. Piasta z poliamidu, przewodząca, bieżnia z wtryskiwanego poliuretanu, z osłonkami. Precyzyjne łożysko kulkowe, uszczelnione.

TENTE

BETTER MOBILITY. BETTER LIFE.



Zdjęcie może różnić się od oryginalnego produktu.

Dane techniczne

Koło- \emptyset	50 mm
Szerokość koła	13 mm
Szerokość zestawu	47.5 mm
Otwór mocujący	8 mm
Średnica głowki widelca- \emptyset	23 mm
Zasięg działania koła- \emptyset	102 mm
Wysokość zabudowy	50 mm
Zakres temperatury	- 10 / + 40 °C
Standard	EN_12530
Masa	0.092 kg
Promień działania koła	51 mm
Twardość bieżni	Shore A 92
Nośność dynamiczna	100 kg
Nośność statyczna	200 kg

Zalety

Łatwość toczenia	● ● ● ● ●
Hałas związany z ruchem	● ● ● ● ○
Ścieranie	● ● ● ● ●
Ochrona przed rdzą	● ● ● ● ○

Wymiary

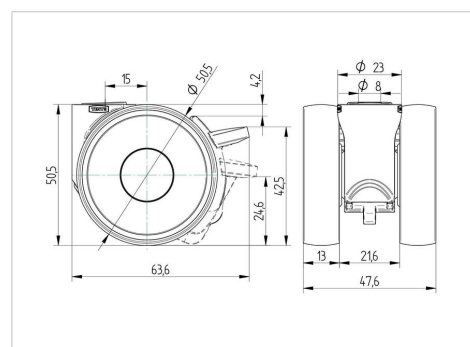

Mocowanie

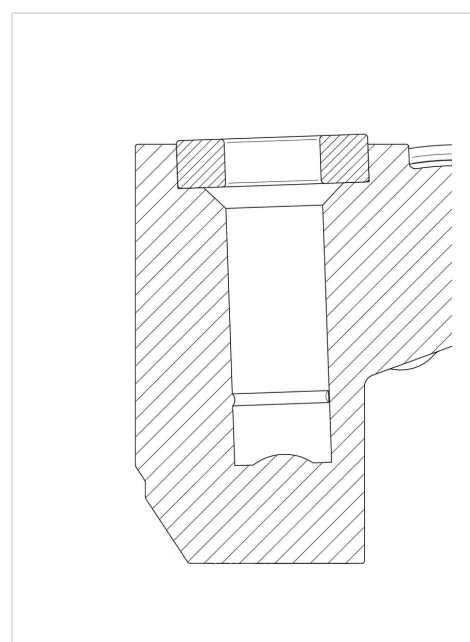

LINEA

5945UAP050L51-8 7011

EAN 4031582430226



BETTER MOBILITY. BETTER LIFE.

Mocowanie

