



BETTER MOBILITY. BETTER LIFE.

FOOT MASTER GAAD-125-ASF-HUD

EAN 4031582495171

Swivel twin wheel castor, housing made of steel welded, zinc plated, taper roller bearing with hardened treatment in the swivel head (125/150 series: double thrust bearing), grease nipple, self-aligned function with two swiveling axes with different swiveling radii, wheel axle with nut, plate fitting. Wheel centre made of cast iron, Tread: Polyurethane, casted, precision ball bearing.



Picture may differ from original product

Технические характеристики

Диаметр колеса	125 мм
Ширина колеса	35 мм
Ширина ролика	128 мм
Размер панели	145 x 145,0 мм
Отверстия панели	120 x 120 мм
Отверстие панели	11 мм
Диаметр шейки - Ø	128 мм
Смещение	33 мм
Область поворота - Ø	200 мм
Общая высота	190 мм
Температура	-10 / +90 °C
Вес	11.85 кг
Радиус поворота	100 мм
Допустимая динамическая нагрузка	440 кг

Dimensions

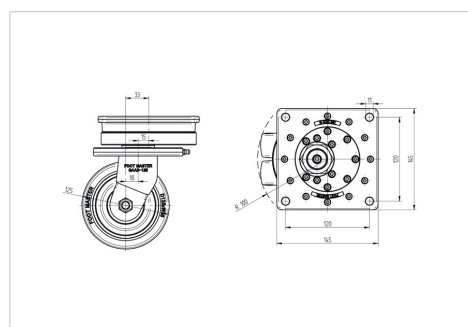

Advantages at a glance

Качество качения	● ● ● ● ●
Шум движения	● ● ● ● ○
Трение	● ● ● ● ○
Коррозионная стойкость	● ● ● ● ○