



BETTER MOBILITY. BETTER LIFE.

## FOOT MASTER GAGD-100-ASF-HUD

EAN 4031582495287

Swivel twin wheel castor, housing made of steel welded, zinc plated, double thrust bearing in the swivel head, grease nipple, wheel axle with nut, plate fitting. Wheel centre made of cast iron, Tread: Polyurethane, casted, precision ball bearing.



Picture may differ from original product

### Технические характеристики

Диаметр колеса	100 мм
Ширина колеса	30 мм
Ширина ролика	118 мм
Размер панели	112 x 112,0 мм
Отверстия панели	92 x 92 мм
Отверстие панели	9 мм
Диаметр шейки - Ø	104 мм
Смещение	30 мм
Область поворота - Ø	168 мм
Общая высота	150 мм
Температура	-10 / +90 °C
Вес	6.66 кг
Радиус поворота	84 мм
Допустимая динамическая нагрузка	310 кг

### Dimensions

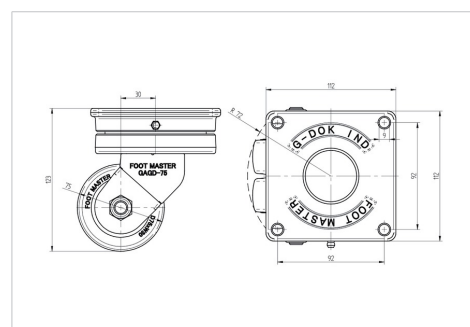

### Advantages at a glance

Качество качения	● ● ● ● ●
Шум движения	● ● ● ● ○
Трение	● ● ● ● ○
Коррозионная стойкость	● ● ● ● ○