

# INTEGRAL TWIN

## 2944USX100R26-28S45 4xM8

EAN 4031582341713

Поворотный ролик с центральным, тормозом или фиксатором направления, кронштейн из прессованной стали, прецизионный шарикоподшипник в поворотном узле, корпус с синтетической крышкой, стержень с кулачковым отверстием для профильных прутков. Центр колеса из Полиамида, Протектор из инжектированного Полиуретана, с защитными колпаками, прецизионный шарикоподшипник, герметизированный Совет: сертифицированный TUV Süd продукт. Моющиеся ролики должны быть герметизированы в установочной области производителем больничных кроватей.

# TENTE

BETTER MOBILITY. BETTER LIFE.



Picture may differ from original product

### Технические характеристики

Диаметр колеса	100 мм
Ширина колеса	15 мм
Ширина ролика	60 мм
Болт-Ø	28 мм
Длина болта	96 мм
Смещение	31 мм
Область поворота - Ø	162 мм
Общая высота	129 мм
Температура	- 30 / + 80 °C
Стандарт	similar_EN12531
Вес	1.402 кг
Радиус поворота	81 мм
Твердость протектора	твердость по Шору D 40
Допустимая динамическая нагрузка	125 кг
Допустимая статическая нагрузка	375 кг

### Dimensions

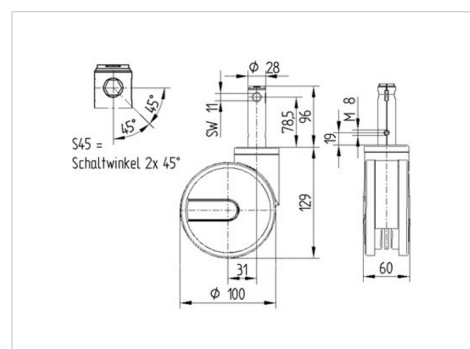

### Advantages at a glance

Качество качения	● ● ● ● ●
Шум движения	● ● ● ○ ○
Трение	● ● ● ● ○
Коррозионная стойкость	● ● ● ○ ○

# INTEGRAL TWIN

2944USX100R26-28S45 4xM8

EAN 4031582341713



BETTER MOBILITY. BETTER LIFE.

## Structure & Mounting

---

