

INTEGRAL TWIN

2946USX100R26-28S45 4xM8

EAN 4031582340624

Поворотный ролик с центральным тормозом, кронштейн из прессованной стали, прецизионный шарикоподшипник в поворотном узле, корпус с синтетической крышкой, стержень с кулачковым отверстием для профильных прутков. Центр колеса из Полиамида, Протектор из инжектированного Полиуретана, с защитными колпаками, прецизионный шарикоподшипник, герметизированный Совет: сертифицированный TUV Süd продукт. Моющиеся ролики должны быть герметизированы в установочной области производителем больничных кроватей.

TENTE

BETTER MOBILITY. BETTER LIFE.



Picture may differ from original product

Технические характеристики

Диаметр колеса	100 мм
Ширина колеса	15 мм
Ширина ролика	60 мм
Болт-Ø	28 мм
Длина болта	96 мм
Смещение	31 мм
Область поворота - Ø	162 мм
Общая высота	129 мм
Температура	- 30 / + 80 °C
Стандарт	similar_EN12531
Вес	1.39 кг
Радиус поворота	81 мм
Твердость протектора	твердость по Шору D 40
Допустимая динамическая нагрузка	125 кг
Допустимая статическая нагрузка	375 кг

Dimensions

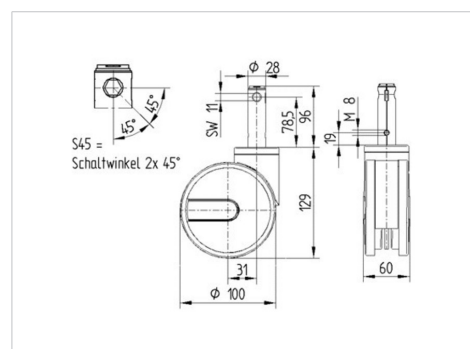

Advantages at a glance

Качество качения	● ● ● ● ●
Шум движения	● ● ● ○ ○
Трение	● ● ● ● ○
Коррозионная стойкость	● ● ● ○ ○

INTEGRAL TWIN

2946USX100R26-28S45 4xM8

EAN 4031582340624



BETTER MOBILITY. BETTER LIFE.

Structure & Mounting

