

# DELTA TWIN

9948ITP160P63 SH80

EAN 4031582365917

固定脚轮, 高压钢制前叉, 蓝色镀锌, 带螺帽轮轴, 托板安装装置.  
铝制轮心,  
轮面: 聚亚安酯, 浇注成型, 精密滚珠轴承



BETTER MOBILITY. BETTER LIFE.



Picture may differ from original product

## 技术数据

轮子直径	160 毫米
车轮宽度	50 毫米
脚轮宽度	157 毫米
托板尺寸	137 x 137,0 毫米
托板孔中心	105 x 80/75 毫米
托板孔	11 毫米
安装孔-直径	136 毫米
总高度	210 毫米
温度	- 10 / + 60 摄氏度
标准	EN_12532
重量	4.586 公斤
轮面硬度	支杆 A 80
动(力)载重量	750 公斤
静载重量	1500 公斤

## Dimensions

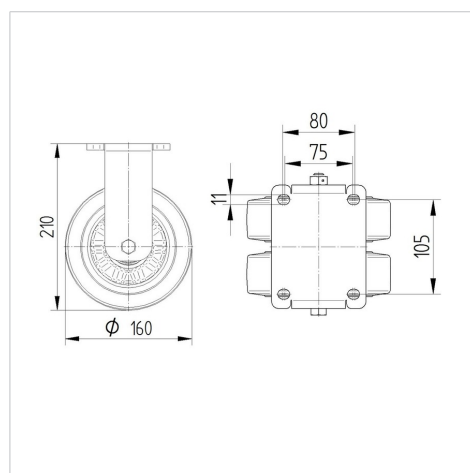

## Advantages at a glance

滚动阻力	● ● ● ○ ○
运动噪音	● ● ● ○ ○
磨损	● ● ● ● ○
防锈	● ● ● ○ ○

# DELTA TWIN

9948ITP160P63 SH80

EAN 4031582365917



BETTER MOBILITY. BETTER LIFE.

## Structure & Mounting

